

SPLIT-TYPE AIR CONDITIONERS

MSZ-RZ25VU MSZ-RZ35VU MSZ-RZ50VU



INSTALLATIONSHÅNDBOG

INSTALLATIONSANVISNING

INSTALLASJONSHÅNDBOK

ASENNUSOPAS

PAIGALDUSJUHEND

MONTĀŽAS ROKASGRĀMATA

MONTAVIMO VADOVAS

Dansk

Svenska

Norsk

Suomi

Eesti

Latviski

Lietuviškai

Satura

1. PIRMS MONTĀŽAS	1	6. PĀRVIETOŠANA UN APKOPE	10
2. IEKŠĒJĀS IEKĀRTAS MONTĀŽA	5	7. SASKARNĒS/SAVIENOTĀJUKABELA	
3. ĀRĒJĀS IEKĀRTAS MONTĀŽA	7	PIEVIENOŠANA GAISA KONDICIONĒ-	
4. TĪRĪŠANAS PROCEDŪRAS, NOPLŪDES		TĀJAM	11
PĀRBAUDA UN DARBINĀŠANA TESTA REŽĪMĀ ...	8	8. UGUNSNEDROŠU AUKSTUMAĢENTU	
5. WI-FI MODUĻA SAVIENOJUMA		KONSTATĒŠANAS UN UZPILDĪŠANAS	
IZVEIDE	10	PROCEDŪRAS	11



Montāžai vajadzīgie darbarīki

Krustskrūvgriezis	4 mm sešstūru atslēga
Līmeņrādis	Cauruļu paplašinātājs (R290/R32*)
Mērs	Manometriskais kolektors (R290)
Celtniecības nazis vai šķēres	Vakuumsūknis*
65 mm cilindriskais zāģis	Uzpildes šļūtene (R290)
Momentatslēga	Cauruļu griezējs ar rīverbi
Uzgriežņu atslēga	

*Izmantojiet aprīkojumu un instrumentus, kas nerada statisko uzlādi un nevar izraisīt aizdegšanos.

1. PIRMS MONTĀŽAS

UZ IEKŠĒJĀS UN/VAI ĀRĒJĀS IEKĀRTAS IZVIETOTO SIMBOLU NOZĪME

	BRĪDINĀJUMS (Aizdegšanās risks)	Iekārtā izmantots uzliesmojošs aukstumaģents. Ja aukstumaģents noplūst un nokļūst saskarē ar liesmu vai sidelementu, rodas bīstama gāze; pastāv aizdegšanās risks.
		Pirms lietošanas rūpīgi izlasiet LIETOŠANAS INSTRUKCIJAS.
		Pirms darba sākšanas apkopes speciālistiem ir rūpīgi jāizlasa LIETOŠANAS INSTRUKCIJAS un MONTĀŽAS ROKASGRĀMATA.

1-1. LAI GARANTĒTU DROŠĪBU, VIENMĒR IR JĀIEVĒRO TĀLĀK MINĒTIE NORADĪJUMI

- Pirms gaisa kondicionētāja montāžas izlasiet sadaļu „LAI GARANTĒTU DROŠĪBU, VIENMĒR IR JĀIEVĒRO TĀLĀK MINĒTIE NORADĪJUMI”.
- Wi-Fi® ir Wi-Fi Alliance® reģistrēta preču zīme.
- Pirms sākt veidot savienojumu ar Wi-Fi moduli, izlasiet drošības norādījumus iekšējā gaisa kondicionēšanas iekārtas LIETOŠANAS INSTRUKCIJĀS.
- Ievērojiet šeit sniegtos brīdinājumus un norādījumus, jo tajos izklāstīta būtiska informācija par drošību.
- Kad šī rokasgrāmata ir izlasīta, glabājiet to kopā ar LIETOŠANAS INSTRUKCIJĀM turpmākai atsaucēi.

▲ BRĪDINĀJUMS (Var izraisīt nāvi, smagas traumas u. c. negadījumus.)

■ **Iekārtu nedrīkst uzstādīt pašrocīgi (nespeciālisti).**
Nepareizas montāžas gadījumā pastāv aizdegšanās, elektrotriecienu, ūdens noplūdes risks un traumētisma risks, iekārtai nokrītot. Konsultējieties ar izplatītāju, no kura iegādājāties iekārtu, vai ar kvalificētu meistaru.

■ **Montāža ir jāveic rūpīgi, ievērojot norādes montāžas rokasgrāmātā.**
Nepareizas montāžas gadījumā pastāv aizdegšanās, elektrotriecienu, ūdens noplūdes risks un traumētisma risks, iekārtai nokrītot.

■ **Lai iekārtas montāža noritētu droši, izmantojiet piemērotu aizsargaprīkojumu un darbarīkus.**
Pretējā gadījumā pastāv traumatiska risks.

■ **Uzstādi iekārtu drošā vietā, kas spēj noturēt iekārtas svaru.**
Ja montāžas vieta nespēj noturēt iekārtas svaru, iekārta var nokrist un radīt traumas.

■ **Nepārveidojiet iekārtu.**
Tas var izraisīt aizdegšanos, elektrošoku, traumas vai ūdens noplūdi.

■ **Elektromontāžas darbus jāuztic kvalificētam un pieredzējušam elektrīķim, un darba gaitā ir jāievēro norādes montāžas rokasgrāmātā.**
Noteikti izmantojiet atsevišķu tīkla kontūru. Šim kontūram nepieslēdziet citas elektroierīces.

■ **Lai droši savienotu iekšējās un ārējās iekārtas, izmantojiet norādītos vadus, un cieši pievienojiet šos vadus termināļa bloka savienojumvietām tā, lai savienojumus neietekmētu vadu slodze.**
Nepagariniet vadus un neizmantojiet starpsavienojumus.

■ **Nepareizi un nepietiekami cieši savienojumu var izraisīt aizdegšanos.**
Nepareizi un nepietiekami cieši savienojumu var izraisīt aizdegšanos.

■ **Neuzstādi iekārtu vietās, kur iespējama viegli uzliesmojošas gāzes noplūde.**
Ja gāze noplūst un sakrājas ap iekārtu, pastāv sprādziena risks.

■ **Neizmantojiet strāvas vada starpsavienojumus vai pagarinātājus un nepievienojiet daudzas ierīces vienai maīnstrāves rozetei.**
Pastāv aizdegšanās vai elektrošoka risks, ko var izraisīt nepilnīgi savienojumi, bojāta izolācija, atļautā strāvas ierobežojumu pārsniegšana utt.

■ **Izmantojiet komplektā iekļautās vai montāžai apstiprinātās detaļas.**
Izmantojot detaļas ar defektiem, pastāv traumatiska vai ūdens noplūdes risks iekārtas aizdegšanās rezultātā, elektrotriecienu risks, iekārtas nokrišanas risks utt.

■ **Pirms ievietot kontaktdakšu elektrotīkla rozetē, pārbaudiet, vai rozetē un uz kontaktdakšas nav putekļu vai netīrumu un nav vaļiņu detaļu.**
Kontaktdakša ir pilnībā jāiesprauc elektrotīkla rozetē.

■ **Ja uz kontaktdakšas vai elektrotīkla rozetē ir putekļi vai netīrumi un ir manāmas vaļiņas detaļas, pastāv elektrotriecienu vai aizdegšanās risks.**
Ja pamanāt vaļiņas kontaktdakšas detaļās, nomainiet to.

■ **Cieši piestipriniet iekšējās iekārtas elektrobloka pārsegu un ārējās iekārtas apkopes paneli.**
Ja iekšējās iekārtas elektrobloka pārsegs un/vai ārējās iekārtas apkopes panelis nav cieši piestiprināts, pastāv aizdegšanās un elektrotriecienu risks putekļu, ūdens u. c. atpakaļ ietekmē.

■ **Iekārtas uzstādīšanas, pārvietošanas vai apkopes laikā sekojiet, lai aukstumaģenta sistēmā neiekļūst citas vielas, kā vien norādītais aukstumaģents (R290).**
Nepiederušu vielu, piemēram, gaisa, ietekmē var krasi paaugstināties spiediens, kas var izraisīt sprādzienu vai traumas. Lietojot aukstumaģentu, kas nav īpaši norādīts šai sistēmai, var rasties mehāniskas kļūdas, sistēmas atteice vai iekārtas bojājumi. Sliktākajā gadījumā var tikt būtiski ietekmēta iespēja droši lietot iekārtu.

■ **Nepieļaujiet aukstumaģenta gāzes nokļūšanu atmosfērā. Ja montāžas laikā noplūst aukstumaģents, izvēdiniet telpu.**
Kad montāža ir pabeigta, pārbaudiet, vai nav novērojamas aukstumaģenta noplūdes.

■ **Ja aukstumaģents noplūst un nokļūst saskarē ar liesmu vai ierīces (piemēram, gaisa sildītāja, petrolejas sildītāja vai plīts) sidelementu, rodas bīstama gāze. Ir jānodrošina standartam EN378-1 atbilstoša ventilācija.**

■ **Montāžai izmantojiet piemērotus darbarīkus un cauruļu materiālus.**
Nepiemērotu darbarīku vai materiālu lietošana un nepareiza montāža var izraisīt cauruļu plīšanu vai traumas.

■ **Kad tiek atsūknēts aukstumaģents, vispirms izslēdziet kompresoru un tikai tad atvienojiet aukstumaģenta caurules.**
Ja aukstumaģenta caurules tiek atvienotas kompresora darbības laikā un slēgvārsts ir atvērts, sistēmā var tikt iesūkts gaiss, bīstami paaugstinot dzesēšanas sistēmas spiedienu. Tas var izraisīt cauruļu plīšanu vai traumas.

■ **Ierīces montāžas gaitā pirms kompresora iedarbināšanas cieši pievienojiet aukstumaģenta caurules.**
Ja kompresors tiek ieslēgts, pirms ir pievienotas aukstumaģenta caurules, un slēgvārsts ir atvērts, sistēmā var tikt iesūkts gaiss, bīstami paaugstinot dzesēšanas sistēmas spiedienu. Tas var izraisīt cauruļu plīšanu vai traumas.

■ **Ar uzgriežņu atslēgu pievelciet konisko uzgriežņi, kā norādīts šajā rokasgrāmātā.**
Ja koniskais uzgriežnis tiek pievilts pārāk cieši, tas pēc ilgāka laika var salūzt, izraisot aukstumaģenta noplūdi.

■ **Iekārta jāuzstāda saskaņā ar valsts elektroinstalāciju noteikumiem.**

■ **Ja izmantojat gāzes degļus vai citas dedzināšanas iekārtas, pilnībā izvadiet aukstumaģentu no gaisa kondicionētāja un nodrošiniet labu telpas ventilāciju.**
Ja aukstumaģents noplūst un nokļūst saskarē ar liesmu vai sidelementu, rodas bīstama gāze; pastāv aizdegšanās risks.

■ **Iekārtas ātrāki atkausēšanai vai tīrīšanai atļauts izmantot tikai ražotāja ieteiktos līdzekļus.**

■ **Iekārtu nedrīkst uzglabāt telpā, kurā nepārtraukti darbojas citas ierīces, kas var radīt aizdegšanos (piemēram, ierīces ar atklātu liesmu, gāzes iekārtas vai elektriskie sildītāji).**

■ **Necaurduriet un nedeziniet.**

■ **Cauruļu sistēma ir jāsgargā no fiziskiem bojājumiem.**

■ **Cauruļu sistēma jāveido pēc iespējas īsāka.**

■ **Ir jānodrošina atbilstoša valsts noteikumiem par gāzes lietošanu.**

■ **Ventilācijas atveres nedrīkst būt bloķētas.**

■ **Ja vārsts tiek atvērts vai aizvērts temperatūrā, kas ir zemāka par sasalšanas temperatūru, aukstumaģents var izšļakties no spraugas starp vārsta ventilu un vārsta korpusu, izraisot traumas.**

■ **Elektrokomponentus, kas var radīt lokizlādi vai dzirkstelot, taču kas nav uzskatāmi par aizdedzināšanas avotiem, atļauts aizstāt tikai ar iekārtas ražotāja norādītajām daļām. Citas rezerves daļas aukstumaģenta noplūdes rezultātā var izraisīt aizdegšanos.**

■ **Ja iekšdarbiem, apdares darbiem vai caurumu noslēgšanai sienās izmantojat aerosola izsmidzinātājus, izslēdziet jaudas slēdzi un labi izvēdiniet telpu. Aukstumaģenta sensors var reaģēt uz izsmidzinātāja gāzi un izraisīt viltus trauksmi.**

■ **Āra iekārtai jāatrodas vietās, kas nav dzīvojamās telpas.**

■ **Paredzētajā vietā izmantojamās aukstumaģenta caurules jāuzstāda tā, lai tās būtu pasargātas no nejausiem bojājumiem.**

■ **Izmantojiet aprīkojumu un instrumentus, kas nerada statisko uzlādi un nevar izraisīt aizdegšanos.**

■ **Neuzstādi ar Wi-Fi moduli aprīkoto iekšējo iekārtu netālu no automātiskā vadāmām ierīcēm, piemēram, automātiskām durvīm vai ugunsdzēsības signalizācijas sistēmām.**
Pastāv negadījuma risks ierīču darbības traucējumu dēļ.

■ **Neizmantojiet ar Wi-Fi moduli aprīkoto iekšējo iekārtu medicīnas elektroierīču tuvumā vai blakus cilvēkiem ar medicīnas implantiem, piemēram, kardiostimulatoru vai implantējamu kardioverteru defibrilatoru.**
Pastāv negadījuma risks medicīnas iekārtas vai ierīces darbības traucējumu dēļ.

■ **Šī ar Wi-Fi moduli aprīkotā iekšējā iekārta jāuzstāda un jālieto tā, lai attālums starp ierīci un lietotāju vai garāmģājiem būtu ne mazāk kā 20 cm.**

■ **Neizmantojiet ar Wi-Fi moduli aprīkoto iekšējo iekārtu netālu no automātiskā vadāmām ierīcēm, piemēram, automātiskām durvīm vai ugunsdzēsības signalizācijas sistēmām.**
Pastāv negadījuma risks ierīču darbības traucējumu dēļ.

■ **Neizmantojiet ar Wi-Fi moduli aprīkoto iekšējo iekārtu medicīnas elektroierīču tuvumā vai blakus cilvēkiem ar medicīnas implantiem, piemēram, kardiostimulatoru vai implantējamu kardioverteru defibrilatoru.**
Pastāv negadījuma risks medicīnas iekārtas vai ierīces darbības traucējumu dēļ.

■ **Šī ar Wi-Fi moduli aprīkotā iekšējā iekārta jāuzstāda un jālieto tā, lai attālums starp ierīci un lietotāju vai garāmģājiem būtu ne mazāk kā 20 cm.**

■ **Neizmantojiet ar Wi-Fi moduli aprīkoto iekšējo iekārtu netālu no automātiskā vadāmām ierīcēm, piemēram, automātiskām durvīm vai ugunsdzēsības signalizācijas sistēmām.**
Pastāv negadījuma risks ierīču darbības traucējumu dēļ.

■ **Neizmantojiet ar Wi-Fi moduli aprīkoto iekšējo iekārtu medicīnas elektroierīču tuvumā vai blakus cilvēkiem ar medicīnas implantiem, piemēram, kardiostimulatoru vai implantējamu kardioverteru defibrilatoru.**
Pastāv negadījuma risks medicīnas iekārtas vai ierīces darbības traucējumu dēļ.

■ **Šī ar Wi-Fi moduli aprīkotā iekšējā iekārta jāuzstāda un jālieto tā, lai attālums starp ierīci un lietotāju vai garāmģājiem būtu ne mazāk kā 20 cm.**

■ **Neizmantojiet ar Wi-Fi moduli aprīkoto iekšējo iekārtu netālu no automātiskā vadāmām ierīcēm, piemēram, automātiskām durvīm vai ugunsdzēsības signalizācijas sistēmām.**
Pastāv negadījuma risks ierīču darbības traucējumu dēļ.

■ **Neizmantojiet ar Wi-Fi moduli aprīkoto iekšējo iekārtu medicīnas elektroierīču tuvumā vai blakus cilvēkiem ar medicīnas implantiem, piemēram, kardiostimulatoru vai implantējamu kardioverteru defibrilatoru.**
Pastāv negadījuma risks medicīnas iekārtas vai ierīces darbības traucējumu dēļ.

■ **Šī ar Wi-Fi moduli aprīkotā iekšējā iekārta jāuzstāda un jālieto tā, lai attālums starp ierīci un lietotāju vai garāmģājiem būtu ne mazāk kā 20 cm.**

■ **Neizmantojiet ar Wi-Fi moduli aprīkoto iekšējo iekārtu netālu no automātiskā vadāmām ierīcēm, piemēram, automātiskām durvīm vai ugunsdzēsības signalizācijas sistēmām.**
Pastāv negadījuma risks ierīču darbības traucējumu dēļ.

■ **Neizmantojiet ar Wi-Fi moduli aprīkoto iekšējo iekārtu medicīnas elektroierīču tuvumā vai blakus cilvēkiem ar medicīnas implantiem, piemēram, kardiostimulatoru vai implantējamu kardioverteru defibrilatoru.**
Pastāv negadījuma risks medicīnas iekārtas vai ierīces darbības traucējumu dēļ.

■ **Šī ar Wi-Fi moduli aprīkotā iekšējā iekārta jāuzstāda un jālieto tā, lai attālums starp ierīci un lietotāju vai garāmģājiem būtu ne mazāk kā 20 cm.**

■ **Neizmantojiet ar Wi-Fi moduli aprīkoto iekšējo iekārtu netālu no automātiskā vadāmām ierīcēm, piemēram, automātiskām durvīm vai ugunsdzēsības signalizācijas sistēmām.**
Pastāv negadījuma risks ierīču darbības traucējumu dēļ.

■ **Neizmantojiet ar Wi-Fi moduli aprīkoto iekšējo iekārtu medicīnas elektroierīču tuvumā vai blakus cilvēkiem ar medicīnas implantiem, piemēram, kardiostimulatoru vai implantējamu kardioverteru defibrilatoru.**
Pastāv negadījuma risks medicīnas iekārtas vai ierīces darbības traucējumu dēļ.

■ **Šī ar Wi-Fi moduli aprīkotā iekšējā iekārta jāuzstāda un jālieto tā, lai attālums starp ierīci un lietotāju vai garāmģājiem būtu ne mazāk kā 20 cm.**

■ **Neizmantojiet ar Wi-Fi moduli aprīkoto iekšējo iekārtu netālu no automātiskā vadāmām ierīcēm, piemēram, automātiskām durvīm vai ugunsdzēsības signalizācijas sistēmām.**
Pastāv negadījuma risks ierīču darbības traucējumu dēļ.

■ **Neizmantojiet ar Wi-Fi moduli aprīkoto iekšējo iekārtu medicīnas elektroierīču tuvumā vai blakus cilvēkiem ar medicīnas implantiem, piemēram, kardiostimulatoru vai implantējamu kardioverteru defibrilatoru.**
Pastāv negadījuma risks medicīnas iekārtas vai ierīces darbības traucējumu dēļ.

■ **Šī ar Wi-Fi moduli aprīkotā iekšējā iekārta jāuzstāda un jālieto tā, lai attālums starp ierīci un lietotāju vai garāmģājiem būtu ne mazāk kā 20 cm.**

■ **Neizmantojiet ar Wi-Fi moduli aprīkoto iekšējo iekārtu netālu no automātiskā vadāmām ierīcēm, piemēram, automātiskām durvīm vai ugunsdzēsības signalizācijas sistēmām.**
Pastāv negadījuma risks ierīču darbības traucējumu dēļ.

■ **Neizmantojiet ar Wi-Fi moduli aprīkoto iekšējo iekārtu medicīnas elektroierīču tuvumā vai blakus cilvēkiem ar medicīnas implantiem, piemēram, kardiostimulatoru vai implantējamu kardioverteru defibrilatoru.**
Pastāv negadījuma risks medicīnas iekārtas vai ierīces darbības traucējumu dēļ.

⚠ UZMANĪBU (Nepareiza lietošana noteiktā vidē var izraisīt smagas traumas.)

■ **Atkarībā no montāžas vietas, iespējams, jāuzstāda noplūdes aizsargslēdzis.**
Ja noplūdes aizsargslēdzis nav uzstādīts, pastāv elektrotrieciena risks.

■ **Darbs ar caurulēm ir jāveic rūpīgi, ievērojot norādes montāžas rokasgrāmatā.**
Ja darbs ar caurulēm tiek veikts nepareizi, no iekārtas var sākt plīst ūdens, sabojājot saimniecības priekšmetus.

■ **Nepieskarieties ārējās iekārtas gaisa ievadam vai alumīnija rībām.**
Pastāv traumatisma risks.

■ **Ja paredzēts pieskarties ārējās iekārtas pamatnei, valkājiet aizsargapriekojumu.**
Pretrējā gadījumā var tikt gūtas traumas.

■ **Neuzstādiēt ārējo iekārtu vietās, kur varētu dzīvot mazi dzīvnieki.**

Ja mazi dzīvnieki iekļūst iekārtā vai pieskaras iekārtas elektrokomponentiem, var rasties darbības traucējumi, dūmošana vai aizdegšanās. Iesakiet lietotājam uzturēt apkārtni ap iekārtu tīru.

■ **Nedarbiniet gaisa kondicionētāju, kamēr tiek veikti iekšējā būvdarbi vai remonts vai kamēr vaskojat grūdu.**

Ja veikti šādi darbi, pirms gaisa kondicionētāja darbināšanas pilnībā izvēdiniet telpu. Pretējā gadījumā gaistošie elementi var iekerties gaisa kondicionētāja iekšpusē, izraisot ūdens noplūdes vai detaļu aprasošanu.

Par Wi-Fi moduli

■ **Lai novērstu bojājumus, kas var rasties no statiskās elektrības, pirms pieskaraties ar Wi-Fi moduli aprīkotai iekšējai iekārtai, pieskarieties kādam netālu esošam metāla priekšmetam, lai radītu statiskās elektrības izlādi.**

Cilvēka ķermeņa statiskā elektrība var radīt Wi-Fi moduļa bojājumus.

■ **Neizmantojiet ar Wi-Fi moduli aprīkoto iekšējo iekārtu citu bezvadu ierīču, mikroviļņu krāšņu, bezvadu tālrunu vai faksu aparātu tuvumā.**

Tas var izraisīt darbības traucējumus.

1-2. MONTĀŽAS VIETAS IZVĒLE

IEKŠĒJĀ IEKĀRTA

⚠ A3 BRĪDINĀJUMS

Iekārta ir jāuzstāda telpās ar grīdas platību atbilstošu tālāk norādītajam.

Aukstumaģenta daudzums (g)	Minimālā telpas platība (m ²)
~160	4
~200	5
~250	6
~290	7
~330	8
~370	9
~410	10
~450	11
~500	12
~540	13
~580	14
~620	15
~660	16
~710	17
~750	18
~790	19
~830	20
~870	21

Plašāku informāciju skatiet jaunā aukstumaģenta sistēmas montāžas un apkopes rokasgrāmatā.

- Vietā, kur gaisa plūsma nav bloķēta.
- Vietā, kur vēss (vai silts) gaiss vienmērīgi plūst visā telpā.
- Uz stingras sienas, kas neviļbrē.
- Vietā, kur iekārta netiek pakļauta tiešai saules staru ietekmei. Sargiet iekārtu no tiešiem saules stariem arī laikā, kad tā tiek izņemta no iepakojuma un gatavota montāžai.
- Vietā, kur var viegli notecināt ūdeni.
- Vismaz 1 m vai lielākā attālumā no televizora un radio antenas. Gaisa kondicionētāja darbības ietekmē var tikt traucēta radio vai televīzijas signāla uztveršana. Ietekmētās ierīces vajadzībām var būt nepieciešams signāla pastiprinātājs.
- Pēc iespējas tālāk no luminiscētām lampām un kvēlspuldzēm. Lai infrasarkano staru tāl vadības pults varētu netraucēti radīt signālus gaisa kondicionētājam. Lampu radītais siltuma ietekmē iekārta var deformēties un ultravioleto starojuma ietekmē var pasliktināties materiālu kvalitāte.
- Vietā, kur var ērti noņemt un nomainīt gaisa filtru.
- Vietā, kur iekārta atrodas pietiekamā attālumā no citiem karstuma un tvaika avotiem.
- Pirms sākat uzstādīt šo ar Wi-Fi moduli aprīkoto iekšējo iekārtu, pārliecinieties, vai maršrutētājs atbalsta WPA2-AES šifrēšanu.
- Pirms sākat uzstādīt šo ar Wi-Fi moduli aprīkoto iekšējo iekārtu, ir jāizlasa un jāpiekrīt Wi-Fi pakalpojuma sniegšanas noteikumiem un nosacījumiem.
- Šo ar Wi-Fi moduli aprīkoto iekšējo iekārtu nedrīkst uzstādīt un pievienot tādām „Mitsubishi Electric” sistēmām, kuras nodrošina kritiskus dzesēšanas vai apsildes procesus.

TĀLVADĪBAS PULTS

• Vietā, kur to ir ērti izmantot un tā ir viegli saskatāma.

• Vietā, kur tai nevar piekļūt bērni.

• Novietojiet to aptuveni 1,2 m attālumā virs zemes un pārliecinieties, vai iekšējā iekārta no šīs atrašanās vietas spēj uztvert tālvadības pults signālus (atskan viens vai divi pīkstieni).

Ja komplektā ir iekļauts tālvadības pults turētājs, uzstādiēt to tādā vietā, no kuras iekšējā iekārta var saņemt signālus.

Piezīme.

Ja telpā tiek lietotas invertora tipa luminiscētās lampas, var tikt traucēta bezvadu tālvadības pults kontrollera signāla uztveršanas spēja.

ĀRĒJĀ IEKĀRTA

• Vietā, kur iekārta nav pakļauta spēcīga vēja ietekmei. Ja atkausēšanas laikā ārējā iekārta ir pakļauta spēcīga vēja ietekmei, atkausēšana var aizņemt vairāk laika.

• Vietā, kur gaisā nav putekļu un ir piemērota gaisa plūsma.

• Vietā, kas pēc iespējas pasargāta no tiešas saules staru un lietus ietekmes.

• Vietā, kur kaimiņiem netraucēs darbības skaņa un siltā (vai vēsā) gaisa plūsma.

• Vietā, kur sienu stiprinājumi ir pietiekami stipri, lai novērstu darbības skaļuma vai vibrāciju palielināšanos.

• Vietā, kur nepastāv deģģāzes noplūdes risks.

• Ja uzstādāt iekārtu augstu virs zemes, noteikti nostipriniet iekārtas kājas.

• Vietā, kur iekārta atrodas vismaz 3 m attālumā no televizora vai radio antenas.

Ja signāla uztveršana jau sākotnēji ir apgrūtināta, gaisa kondicionētāja darbības ietekmē radio vai televīzijas signāla uztveramība var pasliktināties. Ietekmētās ierīces vajadzībām var būt nepieciešams signāla pastiprinātājs.

• Uzstādiēt iekārtu horizontāli.

• Uzstādiēt iekārtu vietā, kur tā ir pasargāta no sniega un vēja pūsmām. Reģionos, kuros novērojama spēcīga snigšana, uzstādiēt jumtiņu, pamatni un/vai sānu aizsargplātni.

Piezīme.

Ārējās iekārtas tuvumā ieteicams izveidot caurules cilpu, lai mazinātu vibrācijas pārnēsi.

Piezīme.

Ja izmantojat gaisa kondicionētāju, kad ārā ir zema temperatūra, ievērojiet tālāk sniegtos norādījumus.

• Neuzstādiēt ārējo iekārtu vietā, kur gaisa ievads/izvads varētu būt tieši pakļauts vēja iedarbībai.

• Lai pasargātu gaisa ievadu no vēja iedarbības, uzstādiēt ārējo iekārtu tā, lai ievads būtu vērsts pret sienu.

• Lai pasargātu gaisa izvadu no vēja iedarbības, attiecīgajā ārējās iekārtas pusē ieteicams uzstādīt aizsargplātni.

Neuzstādiēt gaisa kondicionētāju tālāk norādītajās vietās, jo var rasties iekārtas darbības problēmas.

• Vietās, kur var noplūst uzliesmojoša gāze.

• Vietās, kur ir daudz mašīnēļļas.

• Vietās, kur šķakstās eļļa vai gaisā ir daudz eļļainu dūmu (piemēram, ceptuvēs un rūpnīcās, kur plastmasas detaļu struktūra var tikt mainīta un bojāta).

• Vietās, kur gaisā ir liels sāls daudzums, piemēram, jūrmalā.

• Vietās, kur izdalās sērūdeņraža gāze, piemēram, blakus dabiskajiem karstajiem avotiem, kanalizācijas vai notekūdeņu punktiem.

• Vietās, kur atrodas augstfrekvences un bezvadu ierīces.

• Vietās, kur lielā daudzumā rodas gaistošie organiskie savienojumi, ieskaitot ftalāta savienojumus, formaldehīdu u. c. vielas, kas var izraisīt plaisāšanu.

• Iekārta jāuzglabā tā, lai nerastos mehāniski bojājumi.

1-3. SPECIFIKĀCIJAS

Modelis		Strāvas padeve *1			Vadu specifikācijas		Caurules izmērs (biezums *3, *4)	Maksimālais uzpildāma aukstumaģenta daudzums *7
Iekšējā iekārta	Ārējā iekārta	Nominālais spriegums	Frekvence	Jaudas slēdža kapacitāte	Strāvas padeve *2, *10	Vads iekšējās un ārējās iekārtas savienošanai *2, *10	Gāze/šķidrums	
MSZ-RZ25VU MSZ-RZ35VU	MUZ-RZ25VU MUZ-RZ25VUHZ MUZ-RZ35VU	230 V	50 Hz	10 A	3 dzīslu 1,0 mm ²	4 dzīslu 1,0 mm ²	ø9,52 / 6,35 mm (0,8 mm)	490 g
MSZ-RZ35VU	MUZ-RZ35VUHZ			12 A	3 dzīslu 1,5 mm ²			
MSZ-RZ50VU	MUZ-RZ50VUHZ			16 A	3 dzīslu 2,0 mm ²		ø12,7 / 6,35 mm (0,8 mm)	850 g

*1 Pievienojiet strāvas slēdzi ar 3 mm vai lielāku atstatumu atvērtā veidā, lai varētu pārtraukt fāzes slēgumu.

(Kad strāvas slēdzis ir izslēgts, visām fāzēm jābūt pārtrauktām.)

*2 Izmantojiet vadus, kas atbilst standartam 60245 IEC 57.

*3 Neizmantojiet caurules, kas ir plānākas par norādītajām. To spiedienizturība nav pietiekama.

*4 Izmantojiet vara caurules vai vara sakausējuma bezšuvju caurules.

*5 Cauruļu locīšanas laikā nesaspiediet un nepārliekiet tās.

*6 Aukstumaģenta cauruļu locīšanas rādiusam jābūt vismaz 100 mm.

*7 Ja cauruļu garums pārsniedz B m, vajadzīga papildu aukstumaģenta (R290) uzpilde. (Ja cauruļu garums nepārsniedz B m, papildu uzpilde nav vajadzīga.)

Papildu aukstumaģenta daudzums = A × (caurules garums (m) – B)

Papildinot aukstumaģentu, nav nepieciešams pievienot papildu smaržvielu, jo sistēmā jau uzpildītajā aukstumaģentā ir pietiekami daudz smaržvielas. Aizpildiet arī obligātos laukus etiķetē, kas piestiprināta ārējai iekārtai.

RZ25, 35 / 50

Cauruļu garuma un augstuma atšķirība	
Maks. caurules garums	20/30 m
Maks. augstuma atšķirība	12/15 m
Maks. līkumu skaits *5, *6	10
Aukstumaģenta papildināšana A *7	10 g/m
Papildu uzpilde nav vajadzīga, ja garums ir B *7	10/15 m
Izolācijas kārtas biezums *8, *9	8 mm

caurules garums (m)	Aukstumaģenta daudzums (g)		Minimālā telpas platība (m ²)	
	RZ25/35	RZ50	RZ25/35	RZ50
5	390	700	10	17
6	390	700	10	17
7	390	700	10	17
8	390	700	10	17
9	390	700	10	17
10	390	700	10	17
11	400	700	10	17
12	410	700	10	17
13	420	700	11	17
14	430	700	11	17
15	440	700	11	17
16	450	710	11	17
17	460	720	12	18
18	470	730	12	18
19	480	740	12	18
20	490	750	12	18
21	-	760	-	19
22	-	770	-	19
23	-	780	-	19
24	-	790	-	19
25	-	800	-	20
26	-	810	-	20
27	-	820	-	20
28	-	830	-	20
29	-	840	-	21
30	-	850	-	21

*8 Izolācijas materiāls: siltumizturīgs putuplasts ar relatīvo blīvumu 0,045

*9 Izolācija jāuzklāj tieši norādītajā biezumā. Pārāk bieža izolācijas kārtā var traucēt pareizi uzstādīt iekšējo iekārtu; pārāk plāna kārtā var radīt aprasošanu un pilēšanu.

*10 Ar vada diametru apzīmē katra vada kodola minimālo biezumu.

LV

1-4. MONTĀŽAS SHĒMA

DETAĻAS

Pirms montāžas pārbaudiet, vai ir pieejamas visas detaļas.
 <Iekšējā iekārta>

(1)	Montāžas plātne	1
(2)	Montāžas plātnes fiksācijas skrūve 4 × 25 mm	5
(3)	Bezvadu tālvadības pults	1
(4)	Filca lēta (kreisās vai kreisās aizmugures puses caurulēm)	1
(5)	Gaisa tīrīšanas filtrs	1
(6)	Gaisa attīrīšanas ierīce	1

<Ārējā iekārta>

(7)	Drenāžas uzdeva (Tikai VU tips.)	1
-----	----------------------------------	---

DETAĻAS, KAS JĀNODROŠINA OBJEKTĀ

(A)	Vads iekšējās un ārējās iekārtas savienošanai*1	1
(B)	Pagarinājuma caurule	1
(C)	Sienas cauruma uzdeva	1
(D)	Sienas cauruma pārsegis	1
(E)	Caurules piestiprināšanas skava	2-5
(F)	Skavas (E) fiksācijas skrūve 4 × 20 mm	2-5
(G)	Cauruļu lente	1
(H)	Tepe	1
(I)	Drenāžas šļūtene (elastīga PVC šļūtene ar 15 mm iekšējo diametru vai stingra PVC caurule VP30)	1

(J)	Drenāžas šļūtene (elastīga PVC šļūtene ar 15 mm iekšējo diametru vai stingra PVC caurule VP16)	0 vai 1
(K)	Strāvas vads*1	1
(L)	AAA tipa baterija pultij (3)*2	2

Piezīme.

*1 Iekšējo un ārējo iekārtu savienošais vads (A) un strāvas vads (K) jānovieto ne mazāk kā 1 m attālumā no TV antenas vada.

*2 Var tikt piegādātas baterijas.

Iekšējā iekārta ir aprīkota ar iebūvētu Wi-Fi moduli.

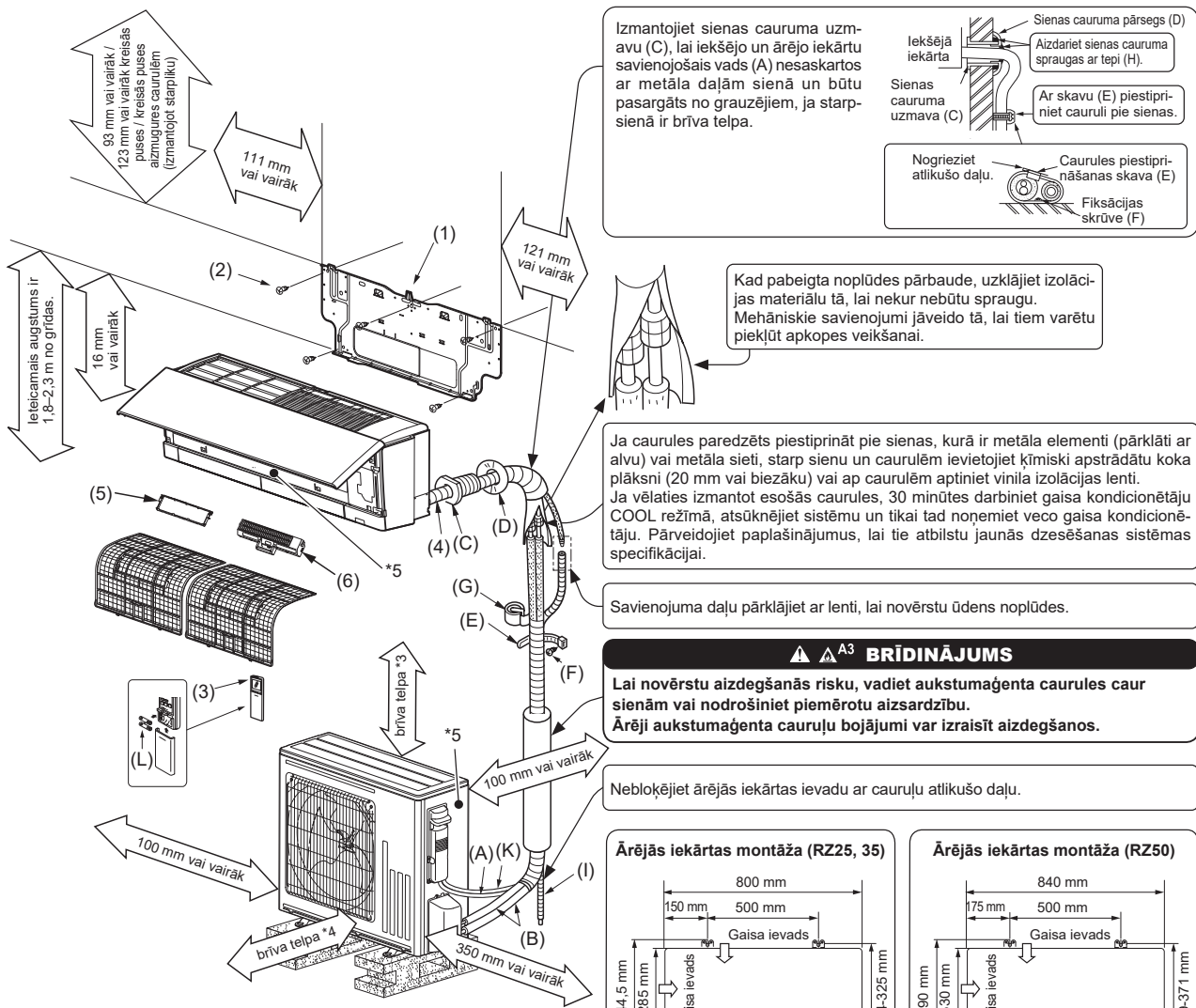

*3 Ja iekārtas priekšpusē un sānos ir brīva telpa
 RZ25, 35: 100 mm vai vairāk
 RZ50: 500 mm vai vairāk

*4 Ja 2 iekārtas malās no trim (kreisā, labā un aizmugure) ir brīva telpa,
 RZ25, 35: 200 mm vai vairāk
 RZ50: 500 mm vai vairāk

*5 Datu plāksnītē norādīts ražošanas gads un mēnesis.

Dažādu modeļu ārējo iekārtu izskats var atšķirties.

SVARĪGAS PIEZĪMES

- Raugieties, lai vadus neietekmētu pārmērīga nolietošana, korozija, pārlietu liels spiediens, vibrācijas, asas malas vai cita veida kaitīga apkārtējā iedarbība. Ir jāņem vērā arī dabiskā nolietošana un nepārtrauktu vibrāciju ietekme, piemēram, no kompresoriem vai ventilatoriem.
- Iekārtas jāuzstāda stabili, lai aukstumaģenta caurules nekustētos un neviabrētu.
- Aizsargierīces, caurules un stiprinājumi pēc iespējas jāaizsargā no negatīvas apkārtējās vides ietekmes, piemēram, jānovērš iespēja, ka izplūdes caurulēs varētu uzkrāties un sasalt ūdens vai uzkrāties putekļi un netīrumi.
- Veidojot sistēmu, jāparedz, ka gari cauruļu posmi laika gaitā var sarauties un izpleties.

Iekārtas drīkst uzstādīt licencēts speciālists atbilstoši vietējo noteikumu prasībām.

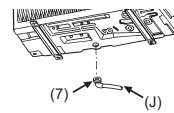

Ārējās iekārtas drenāžas caurules <Tikai VU tips.>

- Sagatavojiet drenāžas caurules, pirms ir savienotas iekšējās un ārējās iekārtas caurules.
- Pievienojiet drenāžas šūteni (J), kuras iekšējais diametrs ir 15 mm, kā parādīts attēlā.
- Drenāžas caurulēm jābūt vērstām uz leju, lai atvieglotu šķidrums plūšanu.

Piezīme.

Uzstādi iekārtu horizontāli.
Aukstos reģionos neizmantojiet drenāžas uzdevu (7). Tā var aizsaldēt un izraisīt ventilatora apstāšanos.
Ārējā iekārtā apsildes režīmā izraisa kondensāta rašanos. Ārējo iekārtu uzstādi tādā vietā, lai pašu iekārtu un zonu ap to nesasaldinātu novadītais ūdens un netiktu radīti bojājumi, ja šis ūdens sasaltu.

⚠ BRĪDINĀJUMS

Ja nepieciešams izmantot kondensāta drenāžas cauruļvadus, tos nedrīkst tieši savienot ar notekūdeņu, lietus ūdens vai drenāžas sistēmu. Savienojums jāveic, piemēram, ar sifona starpniecību.

2. IEKŠĒJĀS IEKĀRTAS MONTĀŽA

2-1. MONTĀŽAS PLĀTNES NOSTIPRINĀŠANA

- Atrodiet izturīgu sienas daļu (piemēram, statni) un horizontāli piestipriniet tai montāžas plātņi (1), cieši pievelkot fiksācijas skrūves (2).
- Lai montāžas plātne (1) neviabrētu, fiksācijas skrūves ievietojiet attēlā parādītajos caurumos. Papildu drošībai fiksācijas skrūves var ieskrūvēt arī pārējos caurumos.
- Kad plātnes izņemamās daļas ir atvienotas, aplīmējiet šo vietu malas ar izolācijas līmlenti, lai pasargātu vadus no bojājumiem.
- Ja paredzēts izmantot betona sienā iegremdējamas skrūves, nostipriniet montāžas plātņi (1) 11 × 20; 11 × 26 ovālā iedobē (450 mm vītnes solis).
- Ja iegremdējamās skrūves ir pārāk garas, iegādājieties citas, īsākas skrūves.

2-2. SIENAS CAURUMA URBŠANA

- Nomēriet cauruma atrašanās vietu sienā.
- Izurbiet caurumu ar 65 mm diametru. Caurumam ārpusē jāatrodas par 5–7 mm zemāk nekā caurumam iekšpusē.
- Ievietojiet sienas cauruma uzdevu (C).

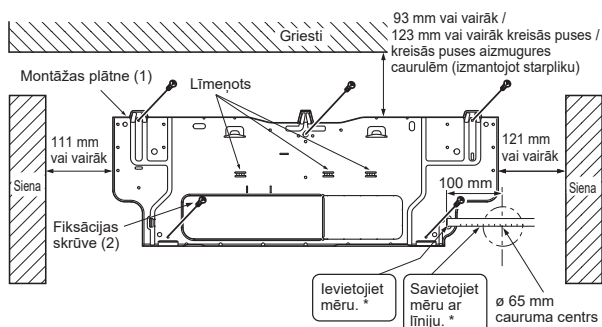
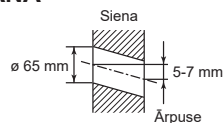

*Tas pats attiecas uz kreisās puses caurumu.

2-3. VADU PIEVIENOŠANAI IEKŠĒJAI IEKĀRTAI

Iekšējo un ārējo iekārtu savienošo strāvas vadu var pievienot, nenotverot priekšējo paneli.

- Atveriet priekšējo paneli.
- Noņemiet vadu stiprinājumu.
- Izvelciet iekšējo un ārējo iekārtu savienošo vadu (A) pa iekšējās iekārtas aizmuguri un apstrādājiet vada galu.
- Atskrūvējiet termināļa skrūvi, vispirms pievienojiet zemējuma vadu un tad pievienojiet iekšējo un ārējo iekārtu savienošo vadu (A) termināļa blokam. Raugieties, lai vadi tiktu savienoti pareizi. Rūpīgi piestipriniet vadu termināļa blokam tā, lai nebūtu redzama vada dzīsla. Uz termināļa bloka savienojumvietu nedrīkst iedarboties ārēja slodze.
- Cieši pievelciet termināļa skrūves, lai tās nekļūtu vaļīgas. Pēc skrūvju pievilkšanas nedaudz pavelciet vadus, lai pārliicinātos, vai tie nav vaļīgi.
- Ar vadu stiprinājumu nofiksējiet iekšējo un ārējo iekārtu savienošo vadu (A) un zemējuma vadu. Vienmēr pārbaudiet, vai vadu stiprinājuma ķepiņa ir ieaķēta vietā. Cieši piestipriniet vadu stiprinājumu.

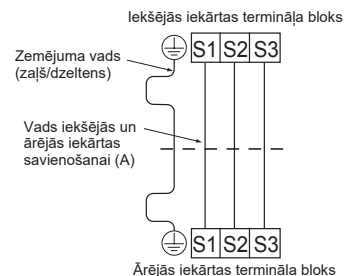
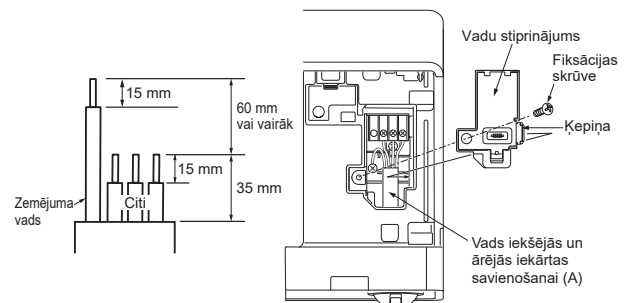

- Lai nākotnē atvieglotu apkopi, visus savienojuma vadus atstājiet nedaudz garākus.
- Zemējuma vadam ir jābūt garākam par pārējiem, skatiet attēlu.
- Nelokiet pāri atlikušo vadu un nemēģiniet to iespiest šaurā telpā. Nesabojājiet vadus.
- Kad piestiprināt vadus termināļa blokam, pārlieciniet, vai katra skrūve ieskrūvēta tai paredzētajā terminālī.

Piezīme. Nenovietojiet vadus starp iekšējo iekārtu un montāžas plātņi (1). Bojāti vadi var izraisīt uzkaršanu vai aizdegšanos.

2-4. CAURUĻU VADĪŠANA UN DRENĀŽAS CAURULES

Cauruļu vadīšana

- Novietojiet drenāžas šļūteni zem aukstumaģenta caurules.
- Šļūtene nedrīkst būt pacelta augšup vai savijusies.
- Kad ap cauruli aptinat lenti, nevelciet to.
- Ja drenāžas šļūtene tiek vadīta caur telpu, tā jāaptin ar tirdzniecībā pieejamu izolācijas materiālu (iegādājams veikalos).

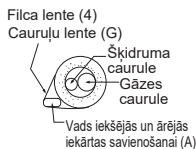

Uz aizmuguri, uz labo pusi vai uz leju vērsta caurule

- 1) Savietojiet aukstumaģenta cauruli un drenāžas šļūteni un tad, sākot ar beigu daļu, cieši aptiniet tās ar cauruļu lenti (G).
- 2) Ievietojiet cauruli un drenāžas šļūteni sienas cauruma uzmavā (C) un pieāķējiet iekšējās augšdaļu pie montāžas plātnes (1).
- 3) Pārbaudiet, vai iekšējā iekārta ir pareizi piestiprināta montāžas plātnē (1), mēģinot to pakustināt pa labi un pa kreisi.
- 4) Uzspiediet iekšējās iekārtas apakšdaļu uz montāžas plātnes (1).

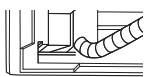

Drenāžas caurules

- Nenogrieziet iekārtas drenāžas šļūteni. (Attēls 1)
- Ja drenāžas šļūtene tiek vadīta caur telpu, aptiniet to ar tirdzniecībā pieejamu izolācijas materiālu.
- Drenāžas šļūtenei jābūt vērstai uz leju, lai atvieglotu šķidruma plūšanu. (Attēls 2)
- Ja iekšējās iekārtas komplektā iekļautā drenāžas šļūtene ir par īsu, savienojiet to ar drenāžas šļūteni (I), kas pieejama objektā. (Attēls 3)
- Ja drenāžas šļūtene tiek savienota ar stingro vinilhlorīda cauruli, cieši ievietojiet šļūteni caurulē. (Attēls 4)
- Pēc iekšējās iekārtas uzstādīšanas pārliecinieties, ka drenāžas šļūtenes savienojuma daļa nav pakļauta slodzei. Citādi tā var saplīst vai var rasties ūdens noplūde.
- Izmantojiet tikai to drenāžas šļūteni, kas ir pievienota pie iekšējās iekārtas. Citādi ķīmiskā liju ietekmes dēļ var rasties ūdens noplūde vai caurule var saplīst.
- Neklājiet nekādas vielas uz drenāžas atveres. Citādi tā var saplīst.

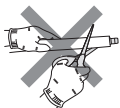

Attēls 1

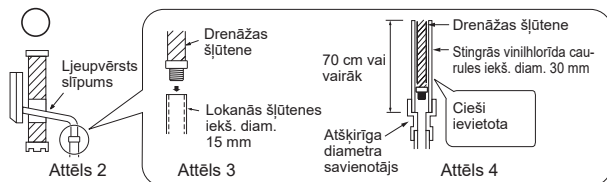

Attēls 2

Attēls 3

Attēls 4

Neuzstādiat drenāžas caurules, kā parādīts tālāk.

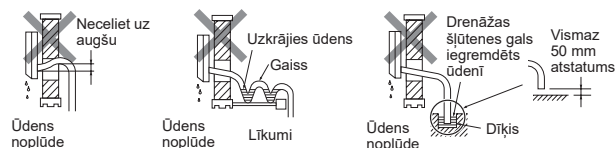

Neievietojiet drenāžas cauruli tieši notekā, kurā var veidoties amonjaks vai sēra dioksīds. Korozīvās gāzes tvaiki pa drenāžas cauruli var nonākt atpakaļ iekšpusē un radīt nepatīkamu aromātu un siltummaiņa koroziju.

Kreisās puses vai kreisās puses aizmugures caurules Piezīme.

Ja caurules izvietotas kreisajā pusē vai kreisajā pusē aizmugurē, noteikti piestipriniet atpakaļ drenāžas cauruli un drenāžas vāciņu.

Citādi no drenāžas caurules var sākt plīst ūdens.

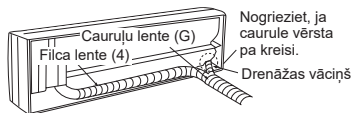

Nogrieziet, ja caurule vērsta pa kreisi.

- 1) Savietojiet aukstumaģenta cauruli un drenāžas šļūteni un tad, sākot ar beigu daļu, cieši aptiniet tās ar filca lenti (4).

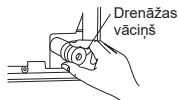

Attēls 1

- 2) Izvelciet drenāžas vāciņu; tas atrodas iekšējās iekārtas labajā pusē aizmugurē. (Attēls 1)



Attēls 2

- 3) Izvelciet drenāžas cauruli; tā atrodas iekšējās iekārtas kreisajā pusē aizmugurē. (Attēls 1)

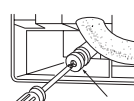

Attēls 3

- Satveriet izvērzi to beigu daļu un izvelciet drenāžas vāciņu.
- 4) Izvelciet drenāžas cauruli; tā atrodas iekšējās iekārtas kreisajā pusē aizmugurē. (Attēls 2)

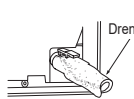

Attēls 4

- Satveriet ar bulviņām atzīmēto ķepiņu un velciet drenāžas cauruli ārā taisni uz priekšu.

- 5) Pilnībā ievietojiet drenāžas šļūteni drenāžas caurulē iekšējās iekārtas labajā pusē aizmugurē. (Attēls 4)

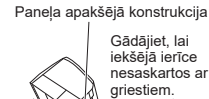

Attēls 5

- Ievietojiet vāciņa iedobē trulu priekšmetu, piemēram, skrūvgriezi, un pilnībā iestumiet drenāžas vāciņu drenāžas teknē.
- Šļūtenes ievirzītajai daļai ir jābūt cieši pieķētai pie izvērziņa, kas atrodas pie drenāžas teknes atvēruma.

- 6) Ievietojiet drenāžas šļūteni sienas cauruma uzmavā (C) un uzāķējiet iekšējās iekārtas augšdaļu pie montāžas plātnes (1). Tad pavirziet iekšējo iekārtu līdz galam uz kreiso pusi, lai varētu ērtāk pievienot cauruli iekārtas aizmugurē.

- 7) Izgrieziet starplikas no iepakojuma putuplasta un novietojiet uz iekšējās ierīces aizmugurējās ribas. (Attēls 5)

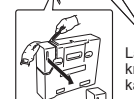

Attēls 5

- Pievērsiet uzmanību starplikas virzienam un novietojiet to drošā veidā uz montāžas plātnes "STARPLIKAS VIETAS".
- Labā un kreisā stūra kastē drīkst ņemēt.
- Ņemiet labā un kreisā skrūves uzbāzņus un skrūves, lai ņemtu apakšējās konstrukcijas paneli.

- 8) Savienojiet aukstumaģenta cauruli ar pagarinājuma cauruli (B).

- 9) Virziet iekšējās ierīces apakšējo daļu, lai tā iegultu montāžas plātnē (1), pēc tam pievienojiet visas ņemtās detaļas apgrieztā secībā tam, kā tās tika ņemtas.



Attēls 5



Attēls 5

3. ĀRĒJĀS IEKĀRTAS MONTĀŽA

3-1. VADU PIEVIENOŠANAI ĀRĒJAI IEKĀRTAI

- 1) Atveriet apkopes paneli.
- 2) Atskrūvējiet termināļa skrūvi un pareizi pievienojiet termināļa blokam iekšējās iekārtas vadu (A), kas savieno iekšējo un ārējo iekārtu. Raugieties, lai vadi tiktu savienoti pareizi. Rūpīgi piestipriniet vadu termināļa blokam tā, lai nebūtu redzama vada dzīsla. Uz termināļa bloka savienojumvieta nedrīkst iedarboties ārēja slodze.
- 3) Cieši pievelciet termināļa skrūves, lai tās neklātu vaļīgas. Pēc skrūvju pievilkšanas nedaudz paveliciet vadus, lai pārliecinātos, vai tie nav vaļīgi.
- 4) Pievienojiet strāvas vadu (K).
- 5) Nofiksējiet iekšējo un ārējo iekārtu savienošo vadu (A) un strāvas vadu (K), izmantojot vadu skavu.
- 6) Cieši aizveriet apkopes paneli.

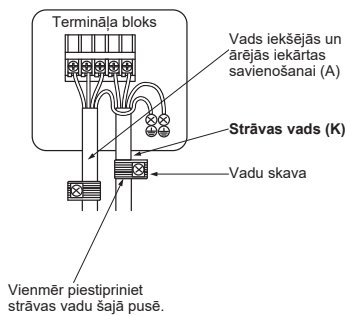
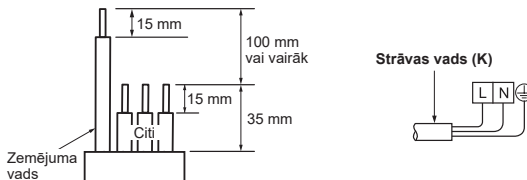

- Zemējuma vadam ir jābūt garākam par pārējiem, skatiet attēlu.
- Lai nākotnē atvieglotu apkopi, visus savienojuma vadus atstājiet nedaudz garākus.
- Kad piestiprināt vadus termināļa blokam, pārliecinieties, vai katra skrūve ieskrūvēta tai paredzētajā terminālī.
- Piestipriniet ārējās iekārtas komplektācijā iekļauto etiķeti pie jaudas slēdža.

3-2. CAURUĻU PAPLAŠINĀŠANA

- 1) Pareizi nogrieziet vara cauruli ar cauruļu griezēju. (Attēls 1, 2)
- 2) Rūpīgi likvidējiet visas skabargas no apgriezētās caurules daļas. (Attēls 3)
 - Kamēr likvidējat skabargas, turiet apstrādājamo vara caurules galu uz leju, lai skabargas neiekļūtu caurulē.
- 3) Kad skabargas likvidētas, noskrūvējiet koniskos uzgriežņus no iekšējās un ārējās iekārtas un uzlieciet tos uz apstrādātās caurules. (Pēc caurules paplašināšanas uzgriežņus nevar uzlikt.)
- 4) Paplašināšanas process (Attēls 4, 5). Stingri ievietojiet vara cauruli darbarīkā, kā norādīts tabulā. Izvēlieties pareizo mm izmēru atkarībā no izmantotā darbarīka.
- 5) Pārbaudes
 - Salīdziniet paplašināto cauruli ar Attēlu 6.
 - Ja paplašinājums šķiet ar defektiem, nogrieziet paplašināto daļu un atkārtojiet paplašināšanas darbības.

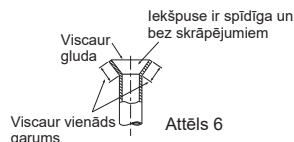
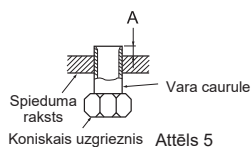
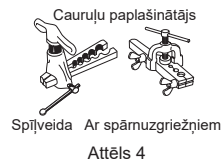
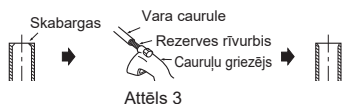
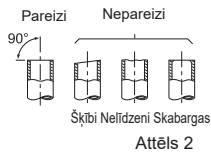

Caurules diametrs (mm)	Uzgrieznis (mm)	Pievilkšanas griezes moments		
		Spīļveida paplašinātājs (R290/R32)	N•m	kgf•cm
ø6,35 (1/4")	17	0-0,5	13,7-17,7	140-180
ø9,52 (3/8")	22		34,3-41,2	350-420
ø12,7 (1/2")	26		49,0-56,4	500-575
ø15,88 (5/8")	29		73,5-78,4	750-800

3-3. CAURUĻU SAVIENOJUMS

- Ar uzgriežņu atslēgu pievelciet konisko uzgriežņi, kā norādīts tabulā.
- Ja koniskais uzgrieznis tiek pievilks pārāk cieši, tas pēc ilgāka laika var salūzt, izraisot aukstumaģenta noplūdi.
- Aptiniet caurules ar izolējošu materiālu. Pieskaroties neaptītam caurulēm, var gūt apdegumus vai apsaldējumus.

Iekšējās iekārtas savienojums

- Pievienojiet gan šķidruma, gan gāzes caurules iekšējai iekārtai.
- Neuzklājiet dzesēšanas sistēmas eļļu uz skrūvju vītņiem. Pievelkot skrūvi pārlietu stipri, tā tiks bojāta.
- Lai izveidotu savienojumu, vispirms savietojiet centrus un tad ar 3-4 pilniem apgriezieniem ar roku pievelciet konisko uzgriežņi.
- Iekšējās iekārtas sānu vītņsavienojuma pievilkšanas griezes momentu skatiet iepriekš parādītajā tabulā, un darbam izmantojiet divas uzgriežņu atslēgas. Pievelkot pārlietu stipri, tiek bojāts paplašinājums.

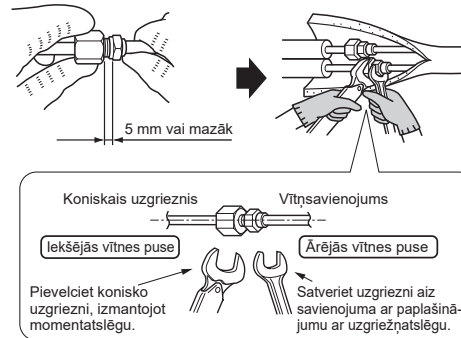

Ārējās iekārtas savienojums

- Pievienojiet caurules ārējās iekārtas slēgvārstā caurules savienojumvietai tādā pašā veidā, kā iekšējai iekārtai.
- Pievilkšanai izmantojiet momentatslēgu vai uzgriežņu atslēgu un pielietojiet tādu pašu griezes momentu, kā iekšējai iekārtai.

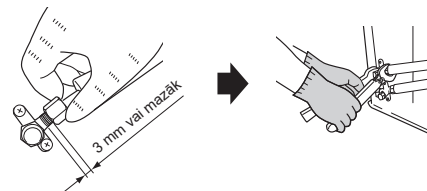

BRĪDINĀJUMS

iekārtas montāžas gaitā pirms kompresora iedarbināšanas cieši pievienojiet aukstumaģenta caurules.

3-4. IZOLĀCIJA UN APTĪŠANA AR LENTI

- 1) Savienojumu vietām uzlieciet cauruļu pārsegu.
- 2) Rūpīgi uzklājiet izolāciju ikvienai ārējās iekārtas caurulei, ieskaitot vārstus.
- 3) Ja izmantojat cauruļu lenti (G), sāciet to uzlīst no vietas, kur caurule tiek ievadīta ārējā iekārtā.
 - Cauruļu lentes (G) tinuma galā uztiniet lenti, kura apstrādāta ar līmvielu.
 - Ja caurules tiek vadītas virs griestiem, cauri skapiem vai vietām ar augstu temperatūru vai mitrumu, aptiniet tās ar tirdzniecībā pieejamas papildu izolācijas lentes kārtu, lai novērstu kondensēšanos.

4. TĪRĪŠANAS PROCEDŪRAS, NOPLŪDES PĀRBAUDE UN DARBINĀŠANA TESTA REŽIMĀ

4-1. TĪRĪŠANAS PROCEDŪRAS, NOPLŪDES PĀRBAUDE

- 1) Noņemiet slēgvārsta apkopes atveres vāciņu; tas atrodas tajā pašā pusē, kur ārējās iekārtas gāzes caurule. (Piegādes brīdī slēgvārsti ir pilnībā aizvērti, un tiem uzlikti vāciņi.)
- 2) Pievienojiet manometriskā kolektora vārstu un vakuumsūkni slēgvārsta apkopes atverei; tā atrodas tajā pašā pusē, kur ārējās iekārtas gāzes caurule.

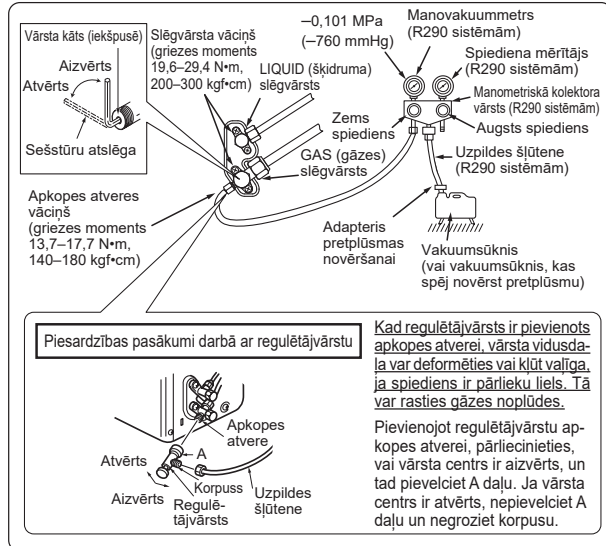

4-2. DARBINĀŠANA TESTA REŽIMĀ

- 1) Iespraudiet kontaktdakšu elektrotīkla rozetē un/vai ieslēdziet jaudas slēdzi.
- 2) Nospiediet slēdzi (E.O. SW) vienreiz, lai aktivizētu režīmu COOL, un divreiz, lai aktivizētu režīmu HEAT. Testa režīma darbināšana ilgst 30 minūtes. Ja darbības indikators kreisajā pusē mirgo ar 0,5 sekunžu intervālu, pārbaudiet, vai ir pareizi pievienots iekšējo un ārējo iekārtu savienošais vads (A). Pēc testa režīma tiek aktivizēts ārējās režīms (iestatītā temperatūra ir 24 °C).
- 3) Lai apturētu iekārtas darbību, vairākas reizes nospiediet slēdzi (E.O. SW), līdz visi LED indikatori izdziest. Plašāku informāciju skatiet lietošanas instrukcijās.
- 4) Pārbaudiet tālvadības pults (infrasarkanā) signāla uztveramību
 - Nospiediet tālvadības pults pogu OFF/ON (3) un pārļiecinieties, ka no iekšējās iekārtas atskan elektroniska skaņa. Vēlreiz nospiediet pogu OFF/ON, lai izslēgtu gaisa kondicionētāju.
 - Kad kompresors izslēdzas, tiek aktivizēts restartēšanas bloķētājs, kas 3 minūtes neļauj iedarbināt kompresoru, šādi pasargājot gaisa kondicionētāju.

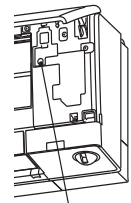

Ārkārtas režīma slēdzis (E.O. SW)

Piezīme.

Ja uzstādīšana tiek veikta, kamēr jaudas slēdzis ir ieslēgts, iekšējās iekārtas sensors var nostrādāt un aktivizēt FAN režīmu. Tas tiek darīts, lai samaisītu aukstumaģentu, ja tiek konstatēta aukstumaģenta noplūde. Ja pēc FAN režīma darbības beigām atklājas, ka noplūde konstatēta kļūdaini, iekšējā iekārta pārslēdzas atpakaļ gaidstāves režīmā. Ja iekšējā iekārta atgriežas gaidstāves režīmā, sensors nav jāmaina. Ja ir aktivizēts FAN režīms, neizmantojiet jaudas slēdzi, līdz FAN režīma darbība nav beigusies.

- 3) Iedarbiniet vakuumsūkni. (Darbiniet, līdz sasniegts 500 mikronu spiediens.)
- 4) Pārbaudiet vakuumu, izmantojot manometriskā kolektora vārstu, tad aizveriet manometriskā kolektora vārstu un izslēdziet vakuumsūkni.
- 5) Neaiztieciet apmēram vienu vai divas minūtes. Pārļiecinieties, vai manometriskā kolektora vārsta rādītāja pozīcija nemainās. Pārļiecinieties, vai spiediena mērītāja rādījums ir -0,101 MPa [Manometrs] (-760 mmHg).
- 6) Ātri atvienojiet manometriskā kolektora vārstu no slēgvārsta apkopes atveres.

⚠️ A3 BRĪDINĀJUMS

Lai izvairītos no aizdegšanās riska, pirms slēgvārsta atvēršanas pārbaudiet, vai tuvumā nav bīstamas uzliesmojošas vielas vai elementi, kas rada aizdegšanās risku.

- 7) Kad aukstumaģenta caurules ir pievienotas un iztīrītas, pilnībā atveriet slēgvārstus abos gāzes caurules un šķidrums caurules galos, izmantojot sešstūru atslēgu. Kad vārsta kāts saskaras ar atduri, tālāk to negrieziet. Ja iekārta tiek darbināta, kad vārsti nav pilnībā atvērti, mazinās veiktspēja un var rasties problēmas.
- 8) Skatiet 1-3. sadaļu un uzpildiet vajadzīgo aukstumaģenta daudzumu, ja nepieciešams. Šķidrums aukstumaģentu uzpildiet nesteidzīgi. Pretējā gadījumā var mainīties aukstumaģenta sastāvs sistēmā un var tikt ietekmēta gaisa kondicionētāja veiktspēja.
- 9) Pievelciet apkopes atveres vāciņu, lai atjaunotu iekārtas sākotnējo stāvokli.
- 10) Noplūdes pārbaude. Ja paredzēts izmantot aukstumaģenta sensoru, izvēlieties tādu, kas ir saderīgs ar aukstumaģentu R290.

Piezīme.

Ja aukstumaģenta sistēmas savienojums iekštelpās tiek veikts uz vietas objektā, jāpārbauda, vai savienojums ir izveidots pietiekami cieši. Pārbaudes metodes parametri: aukstumaģenta zudums gada laikā nedrīkst pārsniegt 5 gramus ar spiedienu, kas ir vienāds ar vismaz 0,25 no maksimālā atļautā spiediena. Pārbaudes laikā nedrīkst rasties noplūdes.

4-3. AUTOMĀTISKĀ RESTARTĒŠANAS FUNKCIJA

Šī iekārta ir aprīkota ar automātiskās restartēšanas funkciju. Ja iekārtas darbības laikā tiek pārtraukta strāvas padeve, piemēram, attiecīgajā objektā pazūd elektrība, kad tiek atjaunota elektrības padeve, iekārta automātiski atsāk darboties tādā režīmā, kādā tā darbojās pirms strāvas pārtraukuma. (Plašāku informāciju skatiet lietošanas instrukcijās.)

Uzmanību:

- Pēc testēšanas režīma vai tālvadības pults signāla pārbaudes izslēdziet iekārta, izmantojot slēdzi (E.O. SW) vai tālvadības pulti un tikai tad izslēdziet strāvas padevi. Pretējā gadījumā iekārta automātiski atsāks darboties, tiklīdz tiks atjaunota strāvas padeve.

Informācija lietotājam

- Pēc iekārtas montāžas izskaidrojiet lietotājam automātiskās restartēšanas funkcijas darbības principus.
- Ja automātiskās restartēšanas funkcija nav nepieciešama, to var deaktivizēt. Sazinieties ar pakalpojumu sniedzēju pārstāvi, lai deaktivizētu šo funkciju. Plašāku informāciju skatiet apkopes rokasgrāmatā.

4-4. UZSTĀDĪŠANAS POZĪCIJAS IESTATĪŠANA

Iestatiet tālvadības pulti atbilstoši pozīcijai, kādā uzstādīta iekšējā iekārta.

Uzstādīšanas pozīcija

Kreisajā pusē: attālums līdz objektiem (siena, skapis u. c.)

pa kreisi no iekārtas ir mazāks par 50 cm.

Vidū: attālums līdz objektiem (siena, skapis u. c.)

pa kreisi un pa labi no iekārtas ir lielāks par 50 cm.

Labajā pusē: attālums līdz objektiem (siena, skapis u. c.)

pa labi no iekārtas ir mazāks par 50 cm.



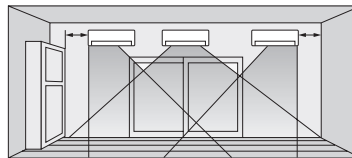

(kreisajā pusē) (vidū) (labajā pusē)





Piezīme.

Uzstādīšanas pozīciju var iestatīt tikai tad, ja ir ievēroti visi šie nosacījumi:

- tālvadības pults ir izslēgta;
- nav iestatīts nedēļas taimeris;
- netiek redīgēti nedēļas taimera iestatījumi.

- 1) Nospiediet un 2 sekundes turiet nospiestu tālvadības pults pogu , lai aktivizētu pozīcijas iestatīšanas režīmu.
- 2) Atlasiet vēlamo uzstādīšanas pozīciju, nospiežot pogu . (Katru reizi, nospiežot pogu , tiek parādītas pozīcijas šādā secībā: vidū → labajā pusē → kreisajā pusē.)
- 3) Nospiediet pogu , lai pabeigtu pozīcijas iestatīšanu.

Uzstādīšanas pozīcija	Kreisajā pusē	Vidū	Labajā pusē
Tālvadības pults displejs			

LV

4-5. SKAIDROJUMI LIETOTĀJAM

- Izmantojot LIETOŠANAS INSTRUKCIJAS, izskaidrojiet lietotājam, kā lietot gaisa kondicionētāju (kā lietot tālvadības pulti, kā noņemt gaisa filtrus, kā veikt tīrīšanu, kādi piesardzības pasākumi jāievēro utt.).
- Iesakiet lietotājam rūpīgi izlasīt LIETOŠANAS INSTRUKCIJAS.

5. WI-FI MODUĻA SAVIENOJUMA IZVEIDE

Wi-Fi modulis ir iekļauts šīs iekārtas standarta aprīkojumā.

Lai uzzinātu, ka izveidot savienojumu ar maršrutētāju, skatiet iekšējās iekārtas komplektā iekļauto dokumentu LIETOŠANAS INSTRUKCIJAS.

6. PĀRVIETOŠANA UN APKOPE

6-1. PANEĻA DETAĻU NOŅEMŠANA UN MONTĀŽA

Noņemšanas procedūra

- 1) Noņemiet labā un kreisā stūra kastes.
- 2) Noņemiet priekšējo paneli.
- 3) Izskrūvējiet 6 skrūves, kas nostiprina paneļa bloku.
- 4) Paneļa bloks ir veidots no 4 sastāvdaļām.

Noņemiet tās šādā secībā: paneļa apakšējā konstrukcija, paneļa labās puses konstrukcija, paneļa kreisās puses konstrukcija un paneļa priekšējā konstrukcija.

Demontējiet āķi, kas atrodas paneļa apakšējās konstrukcijas augšdaļas centrā.

Pavelciet paneļa labās puses konstrukcijas labo augšējo stūri.

Pavelciet paneļa kreisās puses konstrukcijas kreiso augšējo stūri.

Pirms paneļa priekšējās konstrukcijas noņemšanas noņemiet Wi-Fi moduli.

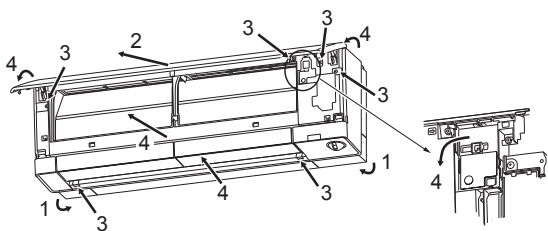

Montāža

- 1) Pielieciet atpakaļ paneļu daļas, noņemšanas darbības veicot pretējā secībā.
- 2) Lai daļas pareizi piestiprinātu pie iekārtas, uzspiediet tajās pozīcijās, kas norādītas ar bultiņām.

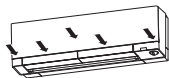

6-2. IEKŠĒJĀS IEKĀRTAS NOŅEMŠANA

Atvienojiet iekšējās iekārtas apakšdaļu no montāžas plātnes.

Atvienojot stūra kārbas, atbrīvojiet gan iekšējās iekārtas kreiso, gan labo apakšējo stūra daļu un velciet to uz leju un uz priekšu, kā parādīts attēlā pa labi.

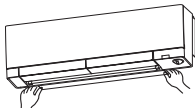

6-3. ATSŪKNĒŠANA

Kad grasāties pārvietot gaisa kondicionētāju vai izmest to atkritumos, vispirms atsūknējiet sistēmu atbilstoši tālāk sniegtajam aprakstam, lai atmosfērā nenokļūtu aukstumaģents.

- 1) Pievienojiet manometriskā kolektora vārstu slēgvārsta apkopes atverei; tā atrodas tajā pašā pusē, kurā atrodas ārējās iekārtas gāzes caurule.
- 2) Pilnībā aizveriet slēgvārstu tajā ārējās iekārtas pusē, kurā atrodas šķidrums caurule.
- 3) Tajā ārējās iekārtas pusē, kurā atrodas gāzes caurule, gandrīz pilnībā aizveriet slēgvārstu, tā lai to varētu pilnībā ērti aizvērt, kad manometra spiediens nokrīt līdz 0 MPa [Manometrs] (0 kgf/cm²).
- 4) Iedarbiniet iekārtu ārējās režīmā COOL. Lai iedarbinātu iekārtu ārējās režīmā COOL, atvienojiet kontaktdakšu un/vai izslēdziet jaudas slēdzi. Pēc 15 sekundēm iespraudiet atpakaļ kontaktdakšu un/vai ieslēdziet jaudas slēdzi vienreiz nospiediet slēdzi (E.O. SW). (Iekārta ārējās režīmā COOL var nepārtraukti darboties līdz 30 minūtēm.)
- 5) Kad spiediena mērītāja rādījums ir 0,05–0 MPa [Manometrs] (apm. 0,5–0 kgf/cm²), pilnībā aizveriet slēgvārstu tajā ārējās iekārtas pusē, kurā atrodas gāzes caurule.
- 6) Izslēdziet ārējās režīmu COOL. Vairākas reizes nospiediet slēdzi (E.O. SW), līdz visi LED indikatori izdziest. Plašāku informāciju skatiet lietošanas instrukcijās.

▲ BRĪDINĀJUMS

Ja dzesēšanas kontūrā ir noplūde, nedrīkst atsūknēt, izmantojot kompresoru.

Kad tiek atsūknēts aukstumaģents, vispirms izslēdziet kompresoru un tikai tad atvienojiet aukstumaģenta caurules. Pastāv kompresora sprādziena risks, tajā iekļūstot gaisam u. c. vielām.

6-4. AUKSTUMAĢENTA SENSORIS

- Aukstumaģenta sensora darbmuža ilgums ir aptuveni 30 gadu.
- Ja iekšējās iekārtas indikatori sāk mirgot tālāk norādītajā veidā, tuvojas sensora darbmuža beigas.

Barošanas indikators: izslēdzas uz 3 sekundēm un tad iemirgojas divas reizes ik pēc 0,5 sekundēm.

Citi indikatori: atkārtoti ieslēdzas uz 3 sekundēm un tad izslēdzas uz 1,5 sekundēm.

Piezīme.

- Aukstumaģenta sensoram izmantojiet īpaši norādītās rezerves daļas.
- Ja indikators mirgo, sazinieties ar izplatītāju.

7. SASKARNES/SAVIENOTĀJKABEĻA PIEVIENOŠANA GAISA KONDICIONĒTĀJAM

- Pievienojiet SASKARNI/SAVIENOTĀJKABELI gaisa kondicionētāja iekšējās iekārtas vadības iespaidshēmas platei, izmantojot savienojošo kabeli.
- Ja SASKARNES/SAVIENOTĀJKABEĻA savienojošais kabelis tiek nogriezts vai pagarināts, rodas savienojuma traucējumi. Nesavijiet savienojošo kabeli kopā ar barošanas kabeli, iekšējo un ārējo savienojošo vadu un/vai zemējuma vadu. Nodrošiniet, lai attālums starp savienojošo kabeli un attiecīgajiem vadiem būtu pēc iespējas lielāks.
- Savienojošā kabeļa šaurā daļa jāuzglabā un jānovieto vietā, kur klienti tai nevar pieskarties.

Savienošana

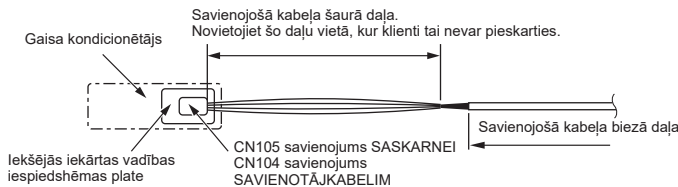
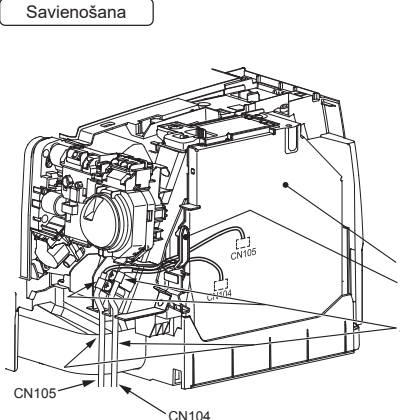

1. Noņemiet paneļa labās puses konstrukciju. (Skatiet 6-1 norādes).
2. Atveriet iekšējās iekārtas iespaidshēmas plates pārsegus.
3. Savienojiet savienojošo kabeli ar iekšējās iekārtas vadības iespaidshēmas plates savienojumu CN105 un/vai CN104. Izvadiet savienojošā kabeļa šaurā daļu caur ribi, kā redzams attēlā.
4. Pievienojiet komplektācijā ietverto saskarnes kabeļa skavu savienojošā kabeļa biežajai daļai, izmantojot skrūvi 4 × 16, kā redzams attēlā. Izvadiet savienojošo kabeli cauri ribai, kā redzams attēlā.
5. Aizveriet iekšējās iekārtas iespaidshēmas plates pārsegus. Uzmanieties, lai savienojošā kabeļa šaurā daļa netiktu saspiesta ar pārsegu. Pievienojiet paneļa labās puses konstrukciju, veicot darbības apgriezātā secībā tam, kā tā tika noņemta.

⚠ BRĪDINĀJUMS

Stingri nostipriniet savienojošo kabeli paredzētajā pozīcijā. Nepareizas uzstādīšanas gadījumā pastāv elektrotrieciena, ugunsgrēka un/vai darbības atteices risks.

LV

8. UGUNSNEDROŠU AUKSTUMAĢENTU KONSTATĒŠANAS UN UZPILDĪŠANAS PROCEDŪRAS

Ugunsnedrošu aukstumaģentu konstatēšana

Aizliegts izmantot jebkāda veida iespējamās aizdegšanās avotus, lai meklētu aukstumaģenta noplūdi. Aizliegts izmantot halogēnā detektoru (vai cita veida detektorus, kas izmanto atklātu liesmu).

Tālāk norādītās noplūdes meklēšanas metodes ir piemērotas visu veidu aukstumaģentu sistēmām.

Aukstumaģenta noplūdes meklēšanai atļauts izmantot elektroniskos detektorus, taču ugunsnedrošu aukstumaģentu gadījumā to jutīgums var nebūt pietiekams vai var būt nepieciešama pārkalibrēšana. (Detektora iekārta jākalibrē zonā, kurā neatrodas aukstumaģents.)

Pārliecinieties, ka detektors nav potenciāls aizdegšanās avots un ir piemērots izmantotajam aukstumaģentam.

Noplūdes konstatēšanas aprīkojums jāiestata uz noteiktu aukstumaģenta LFL procentuālo vērtību un jākalibrē atbilstoši izmantotajam aukstumaģentam; pēc tam jānorāda atļautā gāzes daļa (maks. 25 %).

Noplūdes konstatēšanas šķidrums arī ir piemēroti vairāku aukstumaģentu, taču jāizvairās no hlora saturošu šķidrumu izmantošanas, jo hlors var reaģēt ar aukstumaģentu un izraisīt vara cauruļu koroziju.

Ja ir aizdomas par noplūdi, jālikvidē/jānodzēš visas atklātās liesmas.

Ja tiek konstatēta noplūde, kuras likvidēšanai nepieciešama lodēšana, vispirms no sistēmas ir jāatsūknē viss aukstumaģents.

Uzpildīšanas procedūras

Papildus parastajai uzpildes procedūrai jāievēro arī tālāk norādītās prasības.

- Pārliecinieties, ka sistēmā uzpildes procedūras laikā neiekļūst citi aukstumaģenti. Šūtenēm un līnijām jābūt pēc iespējas tīrām, lai samazinātu aukstumaģenta daudzumu tajās.
 - Baloni jānovieto piemērotā pozīcijā saskaņā ar norādēm.
 - Pirms aukstumaģenta uzpildīšanas sistēmā pārliecinieties, ka dzesēšanas sistēma ir iezemēta.
 - Kad uzpilde ir pabeigta, marķējiet sistēmu (ja tas nav jau izdarīts).
 - Ļoti jāuzmanās, lai sistēma netiktu pārpildīta.
- Pirms sistēmas uzpildes ir jāpārbauda tās spiediena izturība, izmantojot attiecīgu izpūšanas gāzi. Pēc uzpildes pabeigšanas, bet pirms nodošanas ekspluatācijā jāpārbauda, vai sistēmā nav noplūdes. Pirms došanās prom no objekta jāveic beigu noplūdes pārbaude.

This product is designed and intended for use in the residential, commercial and light-industrial environment.

mitsubishi **ELECTRIC CORPORATION**

HEAD OFFICE: TOKYO BUILDING, 2-7-3, MARUNOUCHI, CHIYODA-KU, TOKYO 100-8310, JAPAN

JG79V017H01